

# RB04 機械手臂

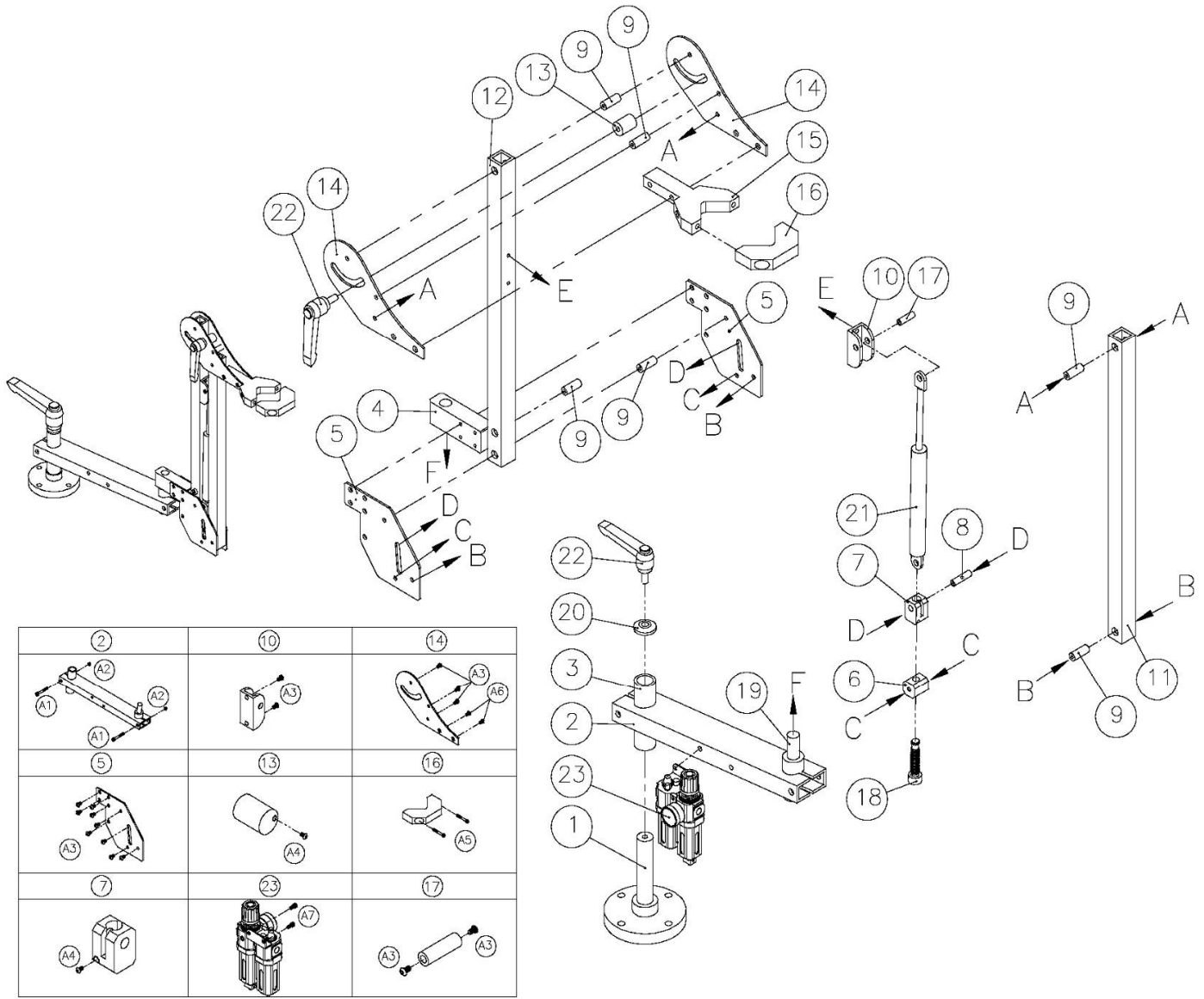

件號	名稱	數量	備註
1	主支軸固定座	1	
2	旋轉主支架	1	
3	旋轉轉套	1	
4	次旋轉座	1	
5	旋轉板	2	
6	間隔調整塊	1	
7	氮氣缸固定座	1	
8	轉軸	1	
9	轉軸O20	6	
10	氮氣缸固定塊B	1	
11	支撐臂B	1	
12	支撐臂A	1	
13	角度固定塊	1	
14	連接板	2	
15	起子固定座	1	
16	起子鎖緊座	1	

件號	名稱	數量	備註
17	氮氣缸轉軸	1	
18	定位軸	1	
19	旋轉轉軸	1	
20	O23華司	1	
※21	氮氣缸	1	
22	把手M6*15L	2	
※23	三點組合	1	
A1	內六角M6*1.0P*50L	2	
A2	尼龍螺帽M6*1.0P	2	
A3	半圓頭M3*0.7P*8L	16	
A4	半圓頭M6*0.5P*6L	2	
A5	內六角M6*1.0P*45L	2	
A6	半圓頭M6*1.0P*10L	2	
A7	內六角M6*1.0P*12L	2	

備註: 件號或料號前面有加註※符號者, 為不保固零件

<http://www.onpin.com.tw>

DATE : B