

RB16 機械手臂

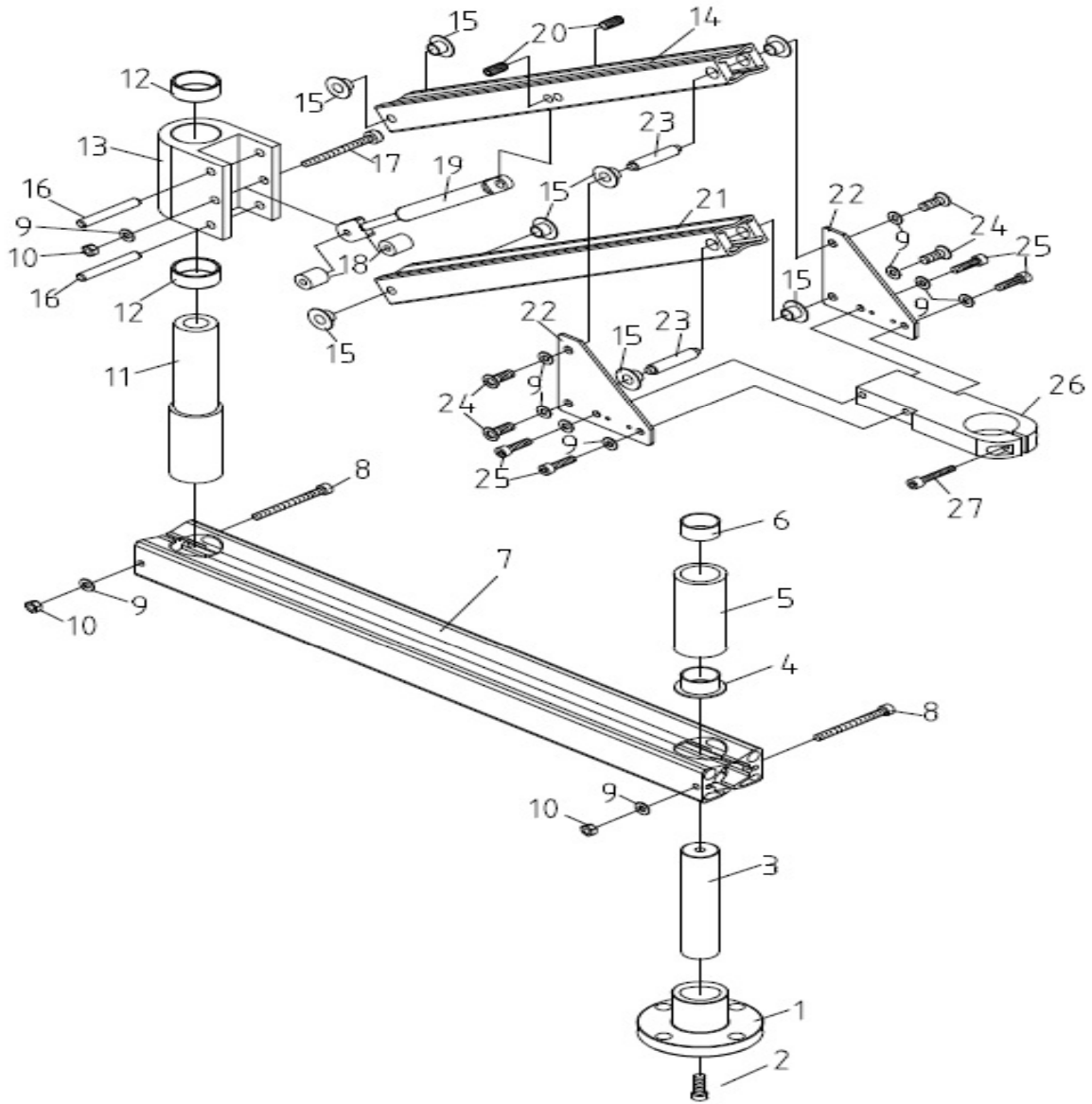

件號	料號	名稱	數量	備註
1	RB16#01	底座	1	
2	RB16#02	有頭內六角螺絲	1	
3	RB16#03	固定柱	1	
4	RB16#04	凸緣軸套	1	
5	RB16#05	固定環	1	
6	RB16#06	軸套	1	
7	RB16#07	懸臂	1	
8	RB16#08	有頭內六角螺絲	2	
9	RB16#09	墊片	11	
10	RB16#10	六角螺帽	3	
11	RB16#11	固定柱	1	
12	RB16#12	軸套	2	
13	RB16#13	支撐座	1	
14	RB16#14	懸臂	1	

件號	料號	名稱	數量	備註
15	RB16#15	軸套	8	
16	RB16#16	插銷	2	
17	RB16#17	高等螺絲	1	
18	RB16#18	襯套	2	
19	RB16#19	氣壓管	1	
20	RB16#20	固定螺絲	2	
21	RB16#21	懸臂	1	
22	RB16#22	支撐片	2	
23	RB16#23	心軸	2	
24	RB16#24	皿頭螺絲	4	
25	RB16#25	有頭內六角螺絲	4	
26	RB16#26	固定夾	1	
27	RB16#27	有頭內六角螺絲	1	

備註: 件號或料號前面有加註※符號者, 為不保固零件

<http://www.onpin.com.tw>

DATE : A